

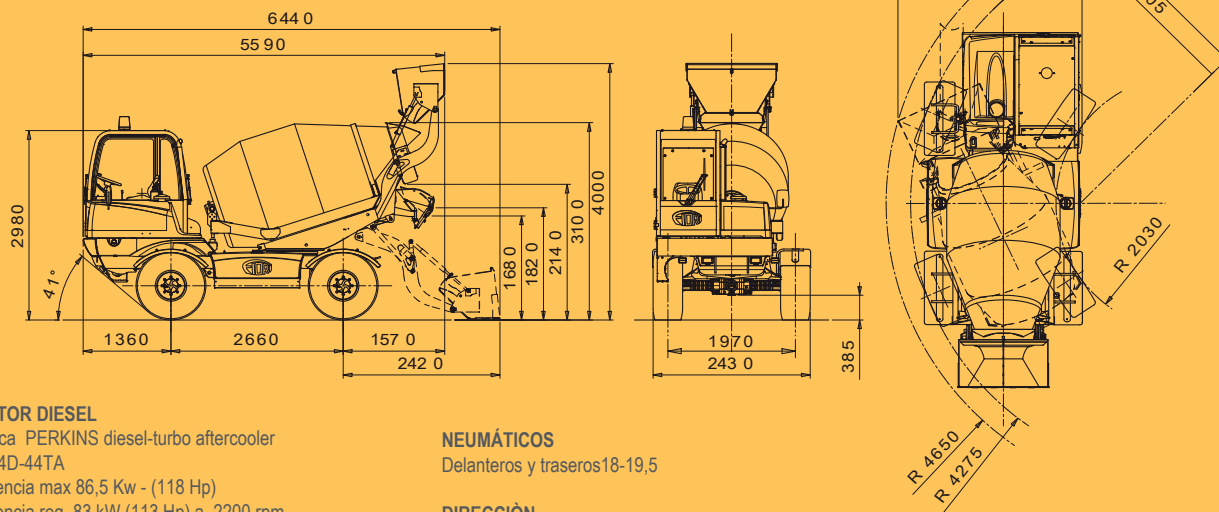

DB460_{SL}

Absolutamente Única.

DB460^{SL}



MOTOR DIESEL

Marca PERKINS diesel-turbo aftercooler
1104D-44TA
Potencia max 86,5 Kw - (118 Hp)
Potencia reg. 83 kW (113 Hp) a 2200 rpm
Par máximo 418 Nm a 1400 rpm
Cilindros n°4. Cilindrada total 4.400 cm³
Filtro aire cartucho en seco. Refrigeración por agua. Inyección directa aftercooler.
En conformidad con las normativas de emisiones 2004/26/CE STAGE 3 y EPA

INSTALACIÓN ELÉCTRICA

Alternador 12V 55 Amperios
Batería 12V 132 Amp/h (600 Amp.)

TRANSMISIÓN INTEGRAL 4X4

Transmisión hidrostática "automotive" a la alta presión con dos velocidades automáticas
Cambio mecánico de dos marchas con mando electrohidráulico

VELOCIDAD: ADELANTE ATRÁS:

1a 4,6 Km/h - 4,6 Km/h
2a 10,6 Km/h - 4,6 Km/h
3a 13,7 Km/h - 13,7 Km/h
4a 30,0 Km/h - 13,7 Km/h
Relación Tracción/Peso 40%

EJES

DELANTERO: portante, oscilante ($\pm 6^\circ$)
con giro y reducciones epicicloidales en los cubos de las ruedas.

TRASERO: portante, con giro y reducciones epicicloidales en los cubos de las ruedas y el cambio en bloque a la caja diferencial

FRENOS

DE SERVICIO Y DE EMERGENCIA: de disco en baño de aceite, internos a los cubos, actúan sobre las cuatro ruedas, alimentados por una bomba en doble circuito independiente.

DE ESTACIONAMIENTO: de disco internos en baño de aceite, tipo negativo con mando electrohidráulico delantero.

NEUMÁTICOS

Delanteros y traseros 18-19,5

DIRECCIÓN

Dirección asistida tipo Load-sensing: 4 ruedas directrices. Dispositivo de selección de marchas con el comando en cabina para:
2 ruedas directrices / 4 ruedas directrices / marcha de cangrejo.
Radio mínimo de viraje interno a las ruedas: 2.030 mm.

CHASIS

Bastidor de acero tubular de alta resistencia ST52. . Altura max de descarga de la tolva: 2.140 mm
Altura max de descarga del canal: 1.820 mm
Altura min. de descarga del canal: 1.680 mm

TORRETA DE CONDUCCIÓN

De protección ROPS-FOPS, serrada y calefacción y asiento con giro de 180°
Luces de dirección, luces de posición, luces de carretera para circulación homologación en carretera a plena carga

CIRCUITO HIDRÁULICO SERVICIOS

Bomba a engranajes - distribuidor de 5 elementos servomando con la palanca joystick - radiador en aluminio - sistema presurizado
Caudal máx: 50 l/1'
Presión máx: 180 bar

INSTALACIÓN AGUA

Bomba de agua "autocebante".
Caudal max: 300 l/1'
Desnivel max: 2.0 bar
Capacidad depósitos agua total: 900 l. en polietileno (PESL)
Mando bomba agua en el puesto, de conducción y desde el suelo.
Selección aspiraciones desde el suelo con tubos de empalme rápido.
Bloque automático bomba por falta de agua.

TAMBOR

Rotación tambor por medio de transmisión hidrostática con bomba de caudal variable de mando electrohidráulico puesto en la cabina y en la parte trasera de la máquina con MIX CONTROL. Control infinitesimal. Rotación cuba sobre con rangua Heavy-Duty y reductor con freno negativo control de canala de descarga de la tierra con el apoyo de canala móviles
Velocidad de rotación tambor 0-21 g/1
Volumen geométrico del tambor: 5.050 l.
"Hormigón amasado max: 4.000 l
n° 3 prolongación canal

PALA DE CARGA

Capacidad volumétrica: 610 litros con cierre hidráulico
Número paladas por carga: 9/10
Hasta 5 ciclos/hora

PROVISIONES

Depósito combustible: 95 l - en polietileno (PER)
Aceite hidráulico: 100 l MASAS
Masa en orden de marcha: 7.000 kg
Masa max homologado: 16.500 kg.
Capacidad de carga homologada: 9.500 kg.